

44.47

POVOLUJÍ SE STOPY PO VYHAZOVACÍCH KOLÍČÍCH  
A DĚLÍCÍ ROVINĚ FORMY LTK 110 A

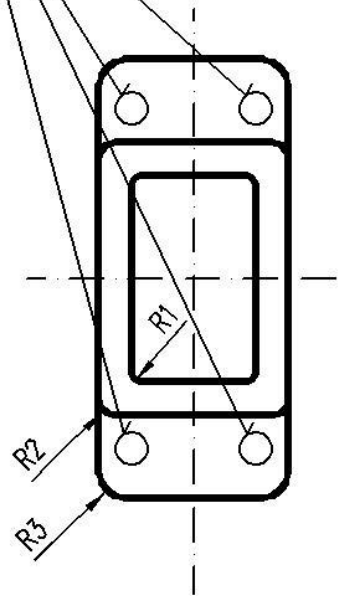

POVOLUJE SE STOPA PO VTOKU

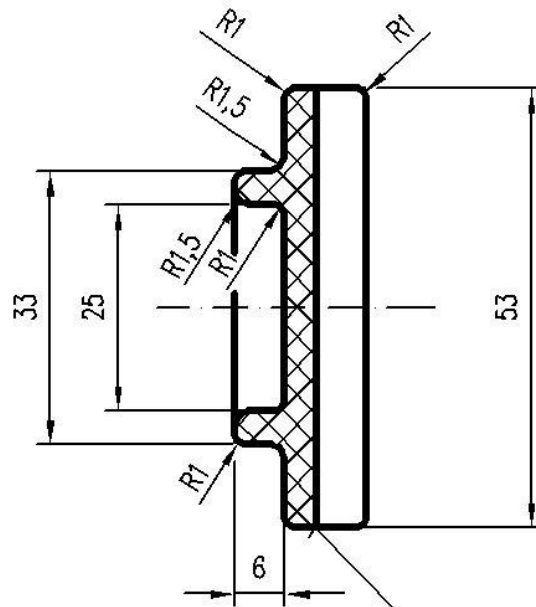
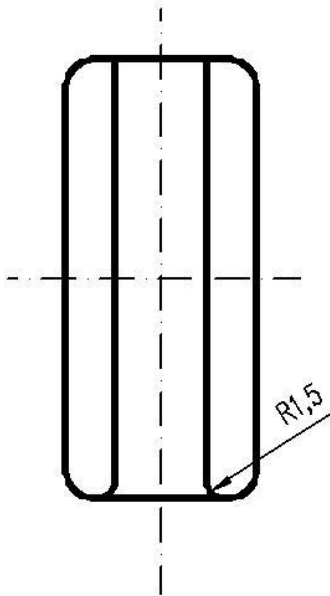
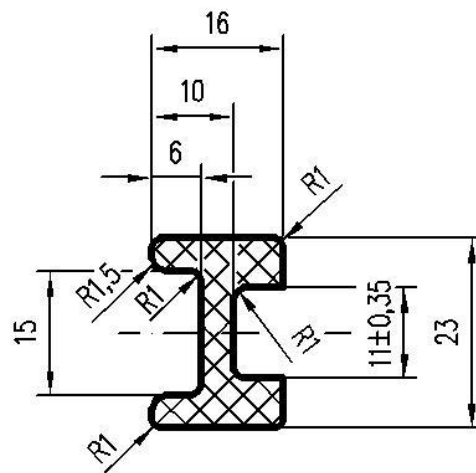



# 44.54

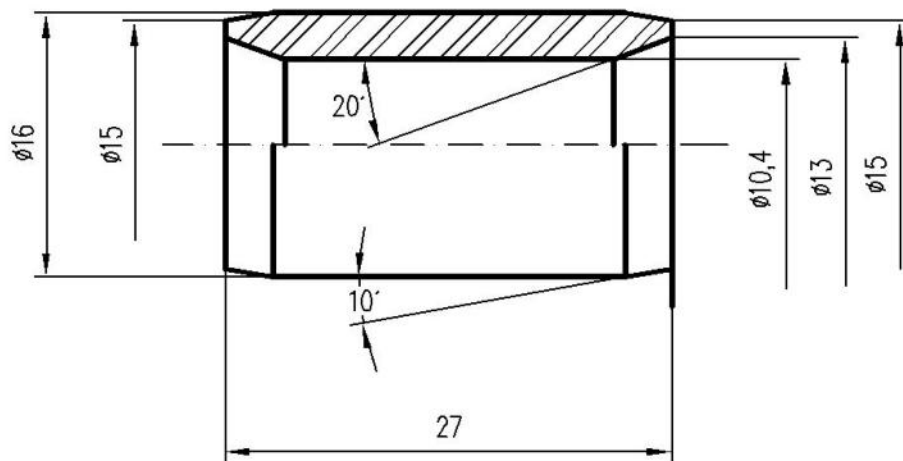

NA VÝROBKU JSOU PŘÍPUSTNÉ TYTO VADY:

1. SKVRNY Fe DO MAX.  $\varnothing 2\text{mm}$
2. VYDROLENINY A DŮLKY O MAX. PLOŠE  $2,5\text{mm}^2$
3. JEMNÉ KRUHOVÉ RÝHY DO HLOUBKY MAX.  $0,3\text{mm}$

# 53.44

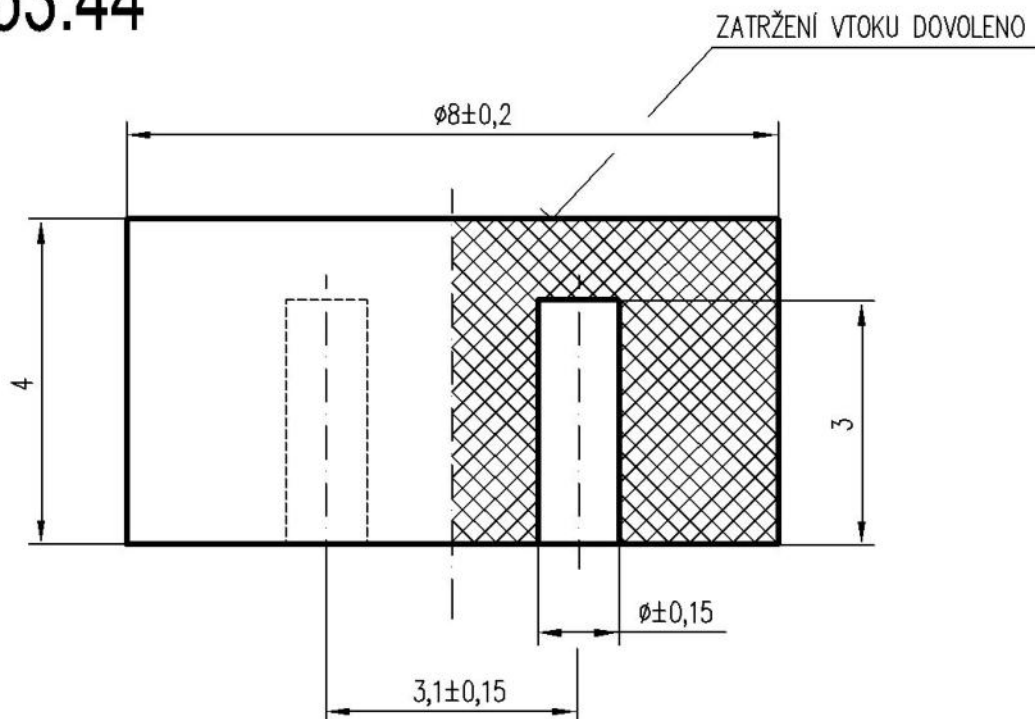

VŠECHNY HRANY R1

NA VÝROBKU JSOU PŘÍPUSTNÉ TYTO VADY:

1. JEDNOTLIVÁ VYŠTÍPNUTÍ OKRAJŮ V DÉLCE 1, ŠÍŘCE 0.5, DO HLOUBKY 0.5
2. NEJVÝŠE 5 SKVRN DO  $\phi 2$

# 53.45

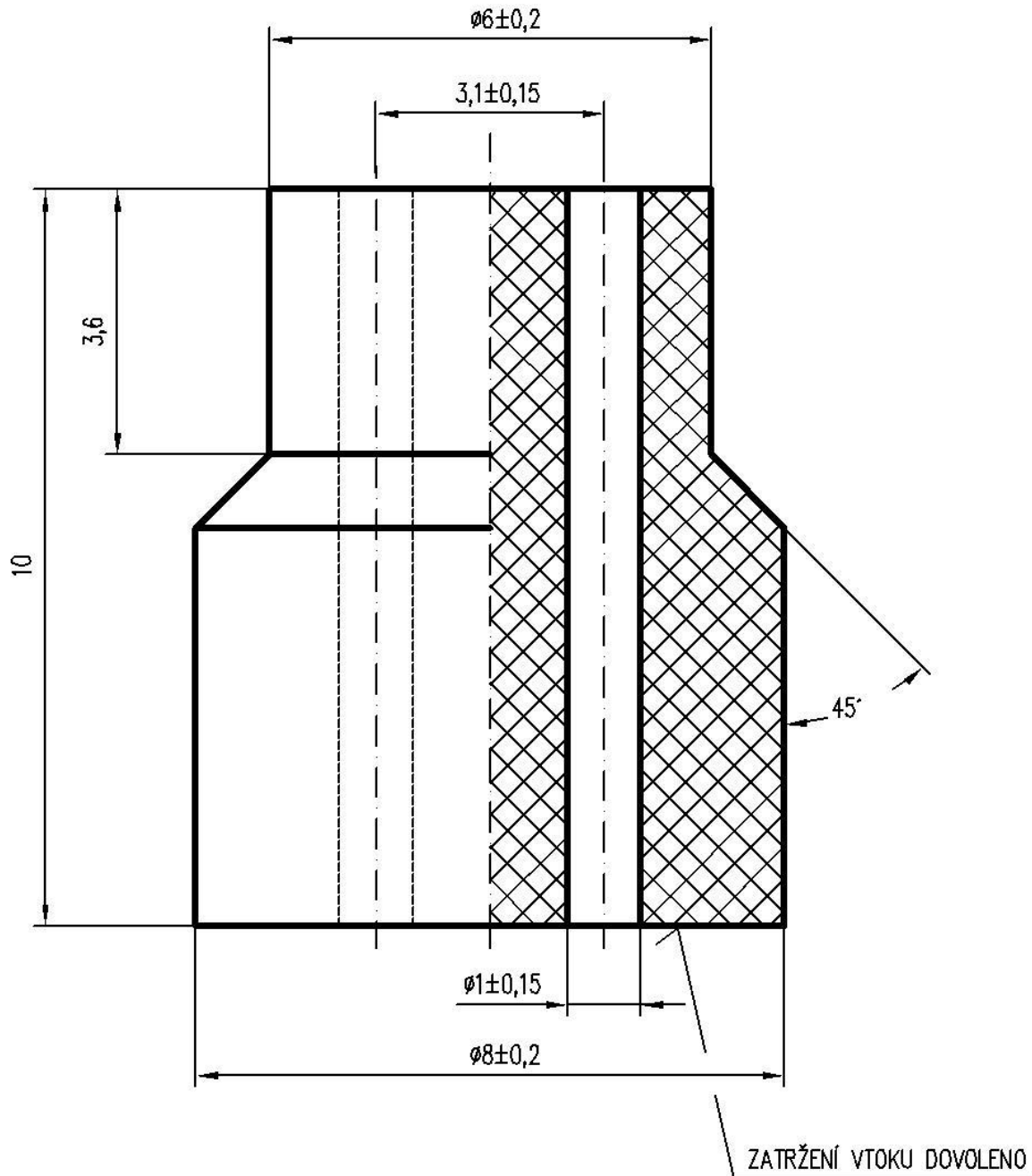

VŠECHNY HRANY R1 MAX

NA VÝROBKU JSOU PŘÍPUSTNÉ TYTO VADY:

1. JEDNOTLIVÁ VYŠTÍPNUTÍ OKRAJŮ V DÉLCE 1, ŠÍŘCE 0.5, DO HLOUBKY 0.5
2. NEJVÝŠE 5 SKVRN DO  $\varnothing 2$

54-20

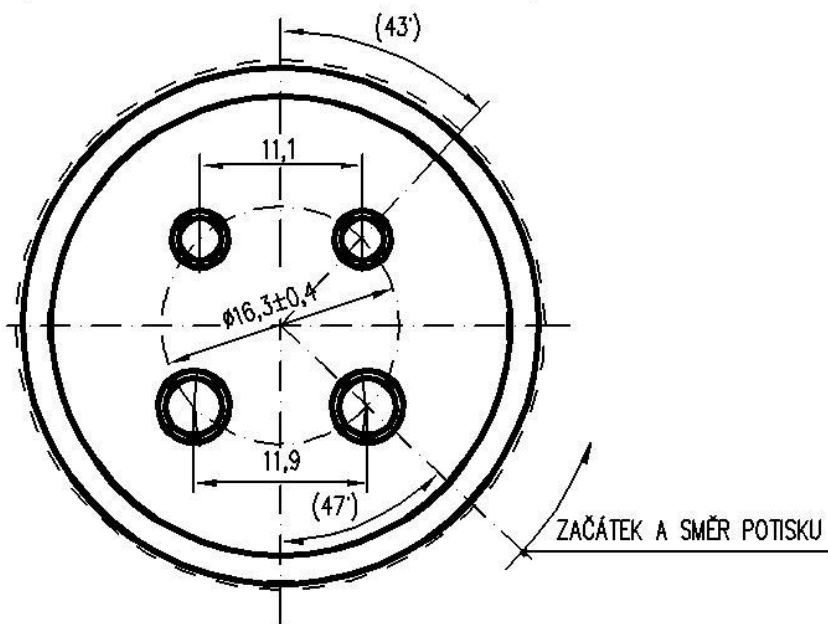
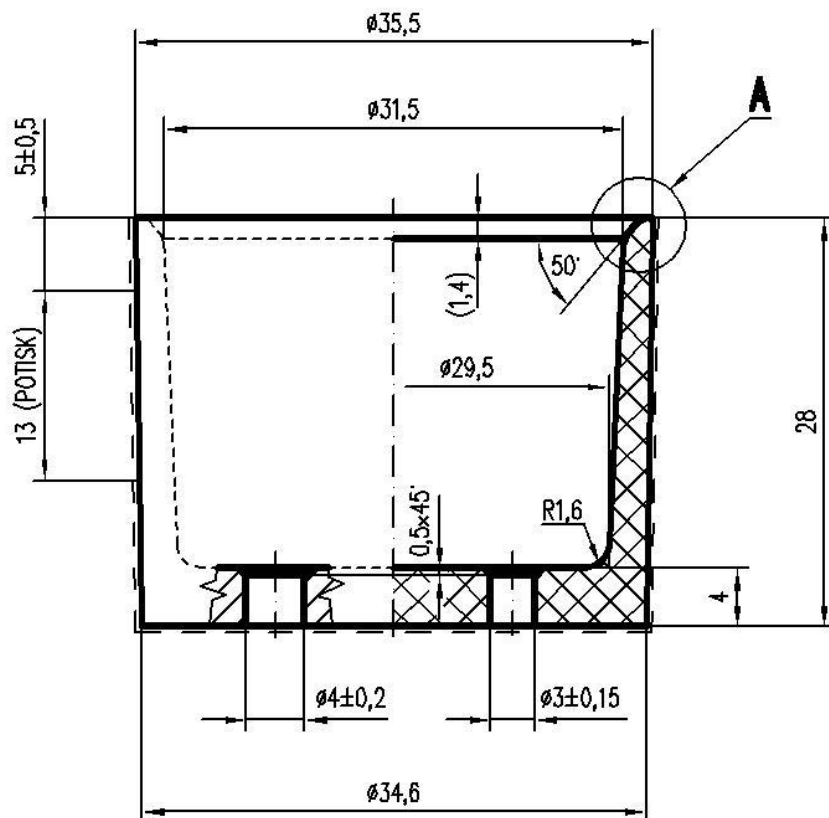
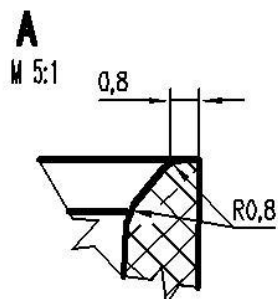

GLAZOVÁNO - - - - -

DOVOLENÉ VADY:  
 - MÍRNÉ ZALOMENÍ PO VTOKU  
 - NEINTENZIVNÍ SKVRNY FE

54.09

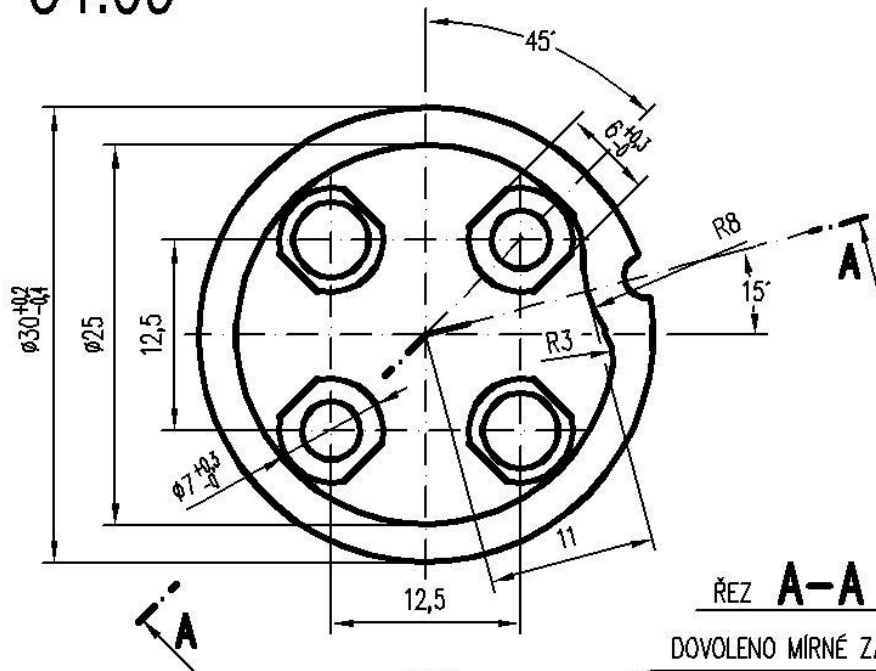

ŘEZ **A-A**

DOVOLENO MÍRNÉ ZATRŽENÍ PO VTOKU

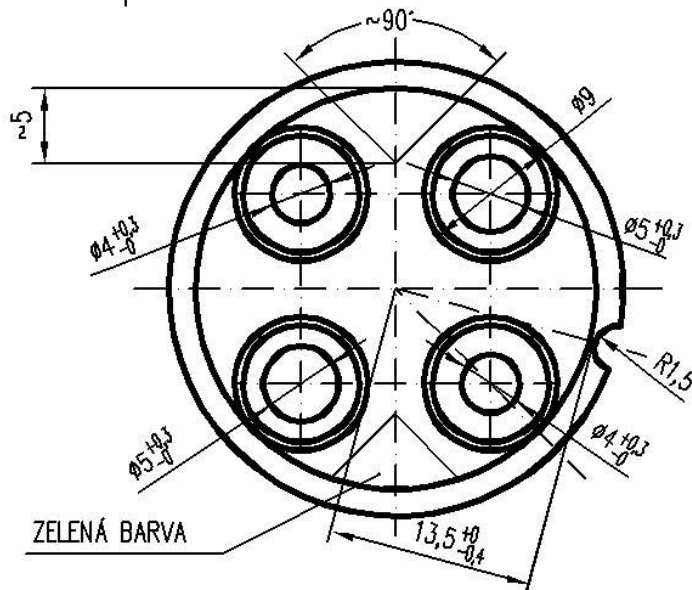
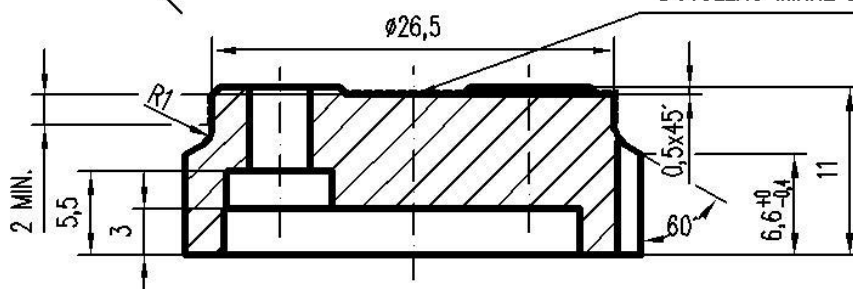

----- GLAZOVÁNO  
 ROZMĚRY UDÁNY BEZ GLAZURY

NA VÝROBKU JSOU PŘÍPUSTNÉ  
 TYTO VADY

1. SKVRNY DO  $\varnothing 2$
2. VYŠTÍPNUTÍ HRAN V DÉLCE  
 0,5 DO HLoubKY 0,2
3. NEGLAZOVANÁ MÍSTA DO  $\varnothing 1$

č.v. zákazníka X 235 - 1001

54.17

**A - A**

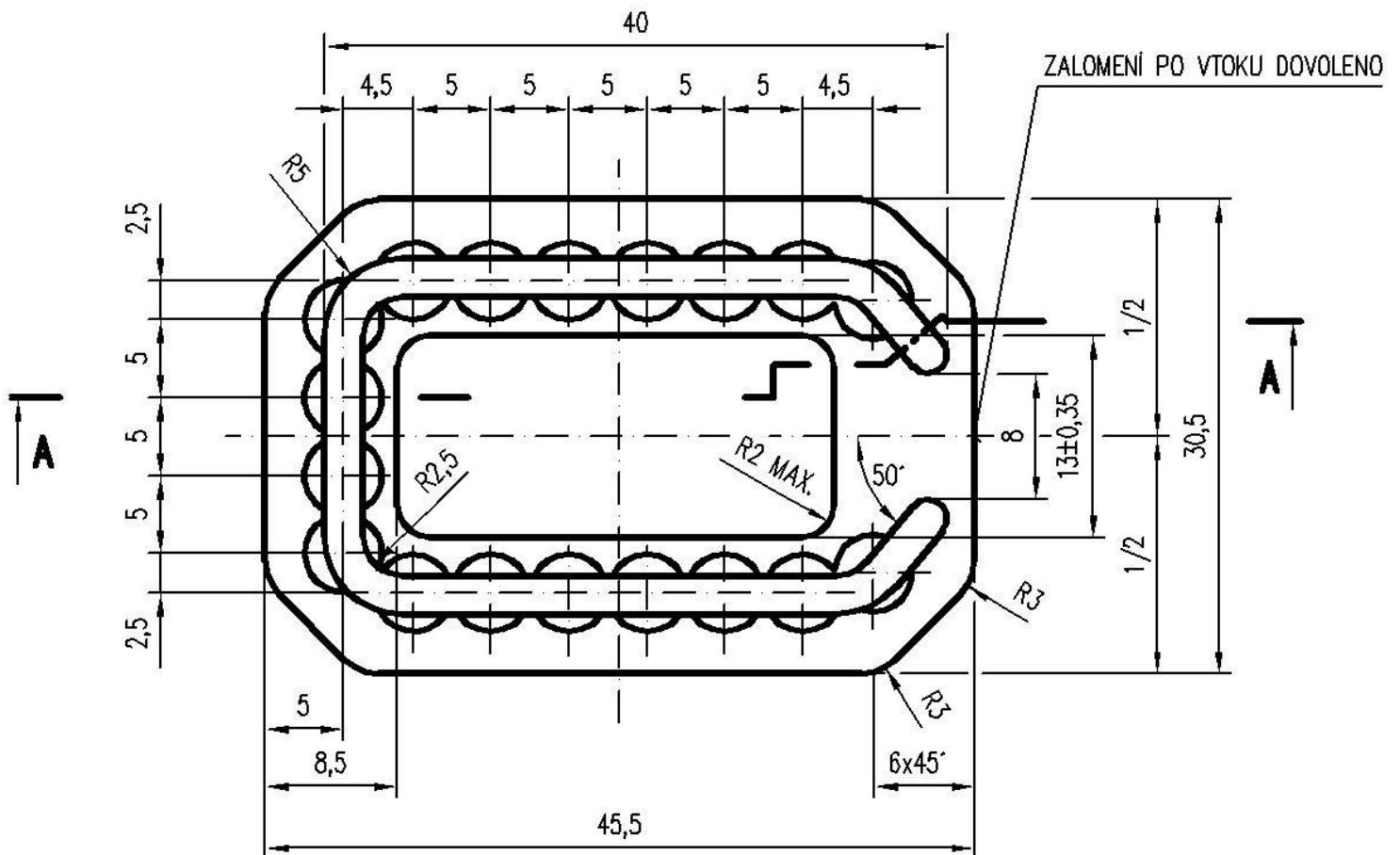
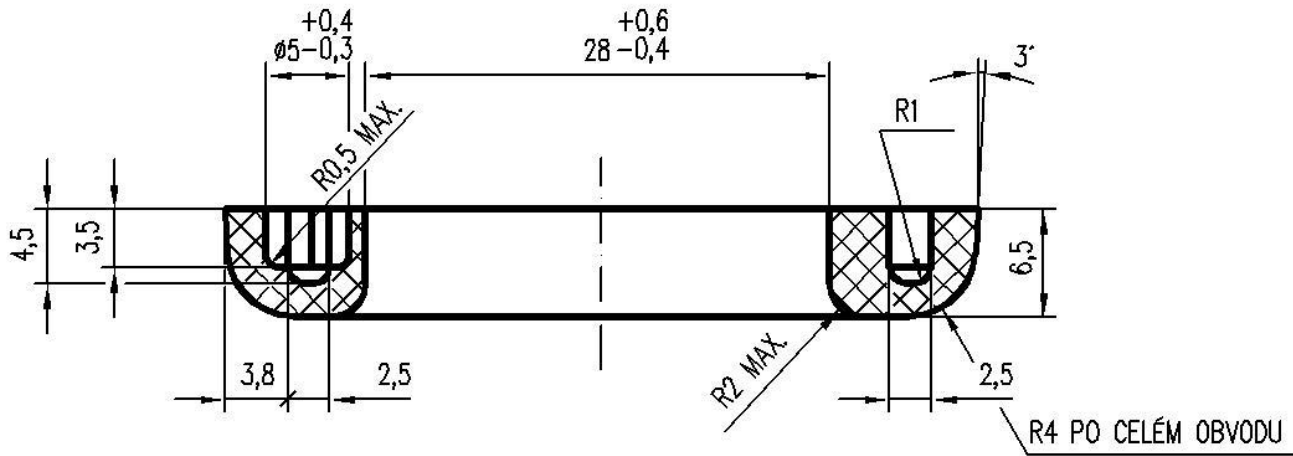

DOVOLENÉ VADY

1. MÍRNÉ STOPY PO VYHAZOVAČÍCH FORMY